

# ΕΡΜΗΝΕΥΤΙΚΑ ΣΧΟΛΙΑ

## τού 13<sup>ου</sup> Βαθμού Ιππότη της Βασιλικής Αψίδας του Ενώχ

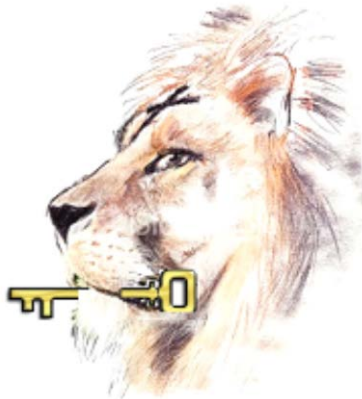

## ΣΤΟΙΧΕΙΑ ΑΠΟ ΤΗΝ ΕΣΩΤΕΡΙΚΗ ΕΡΜΗΝΕΙΑ τού 13<sup>ου</sup> βαθμού - Ιππότου της Βασιλικής Αψίδας

Υπάρχουν κατά καιρούς διάφορες εκδόσεις του βαθμού αυτού με σχετικό ενδιαφέρον λόγω της πιθανής σχέσης αυτής της Βασιλικής Αψίδας με τα Περιστύλια του τύπου της Υόρκης . Πρέπει να τονισθεί όμως πως οι αφηγήσεις αυτές έχουν ελάχιστη ή καμία ιστορική στήριξη .Ο Albert G. Mackey στην Ιστορία του Τεκτονισμού ( κεφ. ΧLI ),αναφέρει :  
*« παρουσιάζεται ο μύθος του Ενώχ εντελώς άγνωστος στην Τεκτονική αδελφότητα του Μεσαίωνα .Είναι άγνωστος ακόμη και σαν μύθος του Τάγματος...Το όνομα του δεν αναφέρεται σε οποιοδήποτε από τα παλαιά χειρόγραφα .Φαίνεται ότι οι διάφοροι τεκτονικοί βαθμοί που αναφέρονται σε κρύπτη ή αψίδα είχαν κοινές πηγές . Ο μύθος εισήλθε εις τα τυπικά ορισμένων υψηλών βαθμών από αυτούς που άρχισαν να τούς κατασκευάζουν εις τα μέσα του 18<sup>ου</sup> αιώνα . Και σε αυτή την κατασκευή οι σκηνοθέτες δανείστηκαν πολλά στοιχεία από την Ραββινική και Ανατολική παράδοση . Είναι αδύνατο να προσδώσουμε σε αυτόν τον μύθο και τον παραμικρό ιστορικό χαρακτήρα ... » .*

Στη Γένεση ,αναφέρεται ότι ο Ενώχ έζησε 365 χρόνια ,όσες ακριβώς οι ημέρες τού έτους και η περιφορά τού Ήλιου γύρω από τη γη ( κεφ. 5, 21 ). Το όνομα λοιπόν τού Ενώχ είναι πιθανόν να επιλέχθηκε για να δηλώσει μια κατάσταση εξελιγμένης συνείδησης ανάλογης με εκείνης τού Χιράμ ,ο οποίος ως γνωστόν συμβολίζει τον Ήλιο .Επίσης ο βαθμός φέρει τον αριθμό 13 ,όσα δηλαδή είναι τα δώδεκα ζώδια και ο Ήλιος ως 13<sup>ος</sup> στο κέντρο αυτών . Ας επαναλάβουμε με συντομία τον Μύθο ώστε να έχουμε άμεση αντίληψη των συμβολισμών για να τούς συνδέσουμε με την ερμηνευτική προσπάθεια πού θα ακολουθήσει .

Κατά τον μύθο , ο Ενώχ ,άνθρωπος Θεοσεβούμενος είδε τον Θεό να παρουσιάζεται στον ύπνο του και να τού λέει : « Αφού θέλεις να μάθεις το όνομα μου ,ακολούθησε με και θα στο αποκαλύψω . Και αμέσως μετά είδε να μεταφέρεται πάνω από τα σύννεφα σε βουνό και ο Θεός του έδειξε χαραγμένο πάνω σε επιφάνεια κύβου , ένα χρυσό ισόπλευρο τρίγωνο φωτεινό πού έλαμπε ,πάνω σε μία στήλη λευκή . Στο κέντρο του Δέλτα ήταν χαραγμένα στα εβραϊκά τέσσερα γράμματα., το Τετραγράμματο ,το πραγματικό όνομα τού Θεού . Όταν ξύπνησε ο Ενώχ άρχισε να ψάχνει να βρεί το βουνό , το μέρος όπου στον ύπνο του μεταφέρθηκε . Έτσι έφθασε στην γη που αργότερα ονομάστηκε Χαναάν . Εκεί σε ένα ύψωμα , με την βοήθεια του υιού του Μαθουσάλα , άρχισε να κτίζει μιά βαθιά κρυπτή μέσα

στη γη ,σαν εκείνη που είδε στο όνειρο του ,με εννέα διαμερίσματα πού βρισκόταν το ένα κάτω από τον άλλο που κατέληγαν σε οροφή υπό μορφή ασπίδας .Για να επικοινωνούν τα διαμερίσματα μεταξύ τους , υπήρχε στην στέψη κάθε ασπίδας μια οπή . Για να διαφυλάξει λοιπόν το αληθινό άνομα τού Θεού από τον επερχόμενο κατακλυσμό , χάραξε επάνω σε ένα τριγωνικό λίθο από αχάτη τους χαρακτήρες ή τα σημεία πού παριστάνουν το όνομα αυτό .Επειδή όμως κανείς άλλος εκτός από αυτόν δεν γνώριζε την αληθινή προφορά του ονόματος αυτού ,χάραξε την αληθινή προφορά σε μία μαρμάρινη στήλη ,και σε μία άλλη χάλκινη στήλη τις γνωστές κατά την εποχή εκείνη επιστήμες .Τις δύο αυτές στήλες τοποθέτησε στον ανώτερο όροφο ενώ στο τελευταίο όροφο , τον ένατο ,τοποθέτησε το Δέλτα . Την είσοδο στην κρύπτη κάλυψε ο Ενώχ με ένα μεγάλο τετραγωνικό λίθο που έφερε σιδερένιο κρίκο στο μέσον για να μπορεί εύκολα να τον σηκώνει . Κατά την άλλη εκδοχή , σύμφωνα με το Αμερικανικό τυπικό του 1884 , η οποία μου φαίνεται πίο τακτοποιημένη νοηματικά ,ο Ενώχ στον ένατο και τελευταίο όροφο προς τα κάτω ,τοποθέτησε μία λευκή στήλη από αλάβαστρο και επάνω της ένα κύβο από αχάτη . Στην επιφάνεια του ο κύβος έφερε ένθετο ένα χρυσό τρίγωνο με το Τετραγράμματο στο κέντρο του . Επειδη ο Ενώχ φοβήθηκε ότι μετά τον κατακλυσμό ο πολύτιμος αυτός θησαυρός δεν θα μπορούσε να ανακαλυφθεί , τις δυο μεγάλες στήλες τοποθέτησε εκτός του Ναού σε διπλανό υψηλό λόφο . Στη μία , που ήταν από χαλκό για να αντέχει στο νερό, χάραξε στοιχεία από όλες τις γνωστές τότε τέχνες και επιστήμες , και στην άλλη , πού ήταν από γρανίτη για να αντέχει στο πυρ , χάραξε με ιερογλυφικά μία περιγραφή της υπόγειας κατασκευής . Κατόπιν κάλυψε την είσοδο της κρύπτης ,με την πέτρα και τον σιδερένιο κρίκο ,με το πεζοδρόμιο της εισόδου ενός ανοικτού πρωτόγονου Ναού τον οποίο κατασκεύασε από ακατέργαστες πέτρες .Κατά τον κατακλυσμό του Νώε ,από τις δύο στήλες σώθηκε μόνο η χάλκινη .Κανείς θνητός δεν μπορούσε να προφέρει το όνομα του Θεού , μέχρις ότου αποκαλύφθηκε από τον Γιαχβέ στον Μωσή ,ο οποίος το χάραξε σε ένα χρυσό μέταλλιο και το τοποθέτησε μέσα στην κιβωτό της διαθήκης . Σε κάποια μάχη με τον Βασιλιά της Ασσυρίας η κιβωτός χάθηκε έγκαταληφθείσα σε ένα δασός .Κανείς δεν μπορούσε να την πλησιάσει διότι την φυλούσε ένας Λέων ο οποίος κρατούσε στο στόμα του ένα κλειδί . Σε κάποια φάση ο Μέγας Αρχιερέυς πλησίασε με κίνδυνο της ζωής του τον λέοντα ,ο οποίος δεν αντέδρασε και έτσι ο Αρχιερέυς έλαβε το **κλειδί** για να ανοίξει την κιβωτό της Διαθήκης και να ανα-







καλύπτει το αληθές όνομα του Θεού . Ο 13<sup>ος</sup> καθώς και ο 14<sup>ος</sup> βαθμός , περιστρέφονται γύρω από την έννοια του Τετραγράμματος ονόματος του Θεού . Το θέμα αυτό άπτεται της κοσμοθεωρίας της Καμπαλά , με το γνωστό σε όλους δένδρο της ζωής το οποίο αποτελεί τον πυρήνα της Δυτικής Μυστηριακής Παραδόσεως . Ο γνωστός Albert Pike , στο βιβλίο του Ηθική και Δόγμα ,( σελίδες 626, 741, 744 ) αναφέρει :

« Η Καμπαλά είναι το κλειδί του Τεκτονισμού και όλων των αποκρύφων επιστημών . Ο τεκτονισμός είναι μια αναζήτηση Φωτός...η οποία οδηγεί όπως βλέπουμε ,πίσω στην Καμπαλά ... Όλες οι Τεκτονικές οργανώσεις οφείλουν σε αυτήν τα μυστικά και τα σύμβολα τους ».

Ο Albert Mackey στην εγκυκλοπαίδεια του, σελίς 166, αναφέρει : “ Η Καββαλά είναι στενά συνδεδεμένη με την συμβολική επιστήμη του Τεκτονισμού . Πολύ μεγάλη χρήση γίνεται εις τούς ανώτερους βαθμούς , και ολόκληρα τυπικά έχουν δημιουργηθεί με τις αρχές της . Κατά συνέπειαν η Καββαλά απαιτεί μία θέση σε κάθε γενική εργασία επάνω στον Τεκτονισμό ” .

Το κυρίαρχο κλειδί για να γίνει κατανοητή η επιστήμη της Καμπαλά είναι το Τετραγράμματο ή ανέκφραστο όνομα του Θεού ( Γιαχβέ ) **יהוה** . Δεν πρόκειται στην ουσία για ένα όνομα , αλλά υποδηλώνει στην εσωτερική επιστήμη μια υπέρτατη φόρμουλα παγκοσμίου σπουδαιότητας - μια διαδικασία πραγματώσεως . Στην Καβαλιστική φιλοσοφία υπάρχουν τέσσερις κόσμοι ή επίπεδα ύπαρξης ( ο υλικός και τρεις ουράνιοι ) οι οποίοι αποτελούν το Σύμπαν . Όλοι οι πιθανοί τρόποι εκφράσεως της μίας και μοναδικής πραγματικότητας κατατάσσονται στους τέσσερις αυτούς κόσμους .

Οι τέσσερις αυτοί κόσμοι αντιστοιχούν , ο κάθε ένας , σε ένα από τα τέσσερα γράμματα του Τετραγράμματος ή ανέκφραστου ονόματος του Γιαχβέ . Οι κόσμοι αυτοί είναι :

- ❶. **Atziluth** *Ατζιλούθ - Κόσμος των εκπορεύσεων - Θεός ή Αρχετυπικός*  
 Αντιστοιχεί στο *Ιώδ* πού βρίσκεται μέσα στο Ιερό Δέλτα της Ανατολής του Τεκτονικού Ναού , και στο στοιχείο Πυρ . 
- ❷. **Briah** *Μπριά - Κόσμος της Δημιουργίας - Ουράνιος* . Αντιστοιχεί στα Άγια των Αγίων του Τεκτονικού Ναού , και στο στοιχείο Αήρ . 
- ❸. **Yetzirah** *Γετζιρά - Κόσμος της Μορφοποίησεως* . Αντιστοιχεί στον θόλο και στο μωσαϊκό δάπεδο του Ναού , και στο στοιχείο Ύδωρ . 
- ❹. **Assiah** *Ασσιά - Ο Υλικός Κόσμος των μορφών ή μορφοποιημένος κόσμος*  
 Αντιστοιχεί στον Πρόναο του Ναού , και στο στοιχείο της Γης . 

ΤΟ ΔΕΝΔΡΟ ΤΗΣ ΖΩΗΣ

ΟΙ ΔΥΟ ΣΤΗΛΕΣ ΤΟΥ ΝΑΟΥ

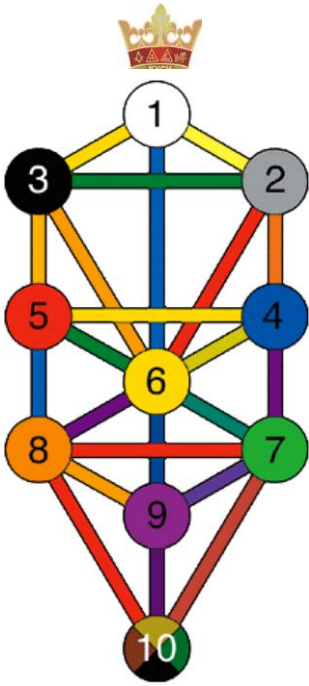

σχήμα 3

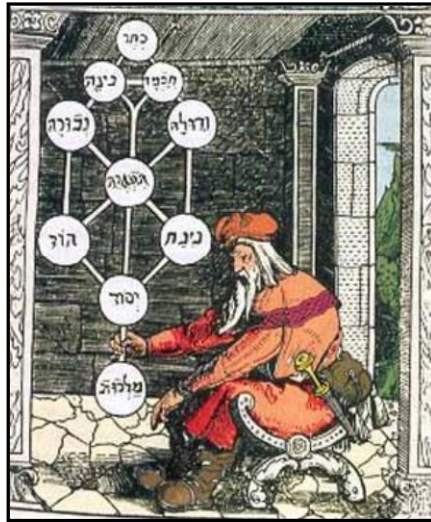

σχήμα 3α

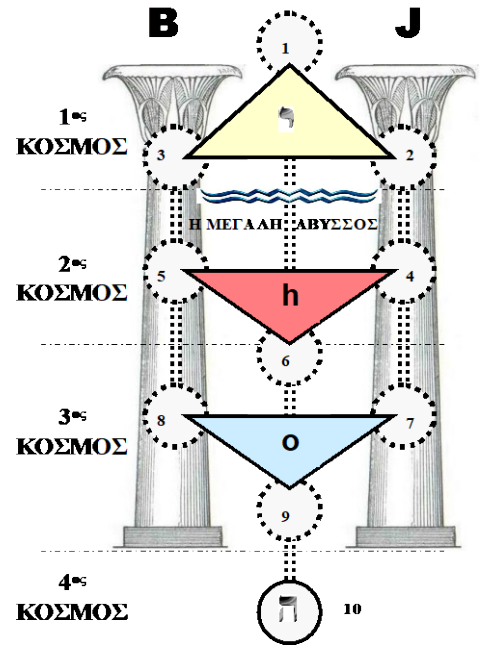

σχήμα 3β

Όλοι μας σχεδόν έχουμε ακούσει για το Δένδρο της Ζωής (σχήμα 3, 3α, 3β). Το σύμβολο αυτό ανάγεται στα Αιγυπτιακά Μυστήρια (πριν από το 1400 π.Χ.), όπως τροποποιήθηκαν από τον Ιεροφάντη και μύστη Μωσή. Είναι ένα σύνθετο σύμβολο που αντιπροσωπεύει μακροκοσμικά το σύμπαν και μικροκοσμικά τον άνθρωπο. Το δένδρο έχει 10 “φρούτα” ή εκπορεύσεις, οι οποίες θεωρούνται ως “τα δέκα πρόσωπα του Θεού”. Οι 10 σφαίρες συνδέονται με 22 ατραπούς και είναι τοποθετημένες σε τρεις στήλες που παριστάνουν όλους τους δυνατούς τρόπους με τους οποίους το Πνεύμα εκδηλώνεται στη Δημιουργία. Οι τρεις αυτές στήλες αντιπροσωπεύουν τις τρεις παγκόσμιες αρχές, (σχήμα 3α) :

- 1<sup>ov</sup> .Της Ενεργητικότητας ( στήλη του Ελέους ) - η στήλη **J\***
- 2<sup>ov</sup> .Της Παθητικότητας ( στήλη της Αυστηρότητας ) - η στήλη **B\***
- 3<sup>ov</sup> .Της Ισορροπίας ( στήλη Συνειδησιακή ) - η **Μεσαία** στήλη



Οι στήλες της Αυστηρότητας και του Ελέους παριστάνονται με τις δύο στήλες του Ναού του Σολομώντος και του Τεκτονικού Ναού . Κάθε στήλη φέρει τρία σφαιρικά ρόδια . Έτσι οι 10 σφαίρες ή εκπορεύσεις επάνω στο δένδρο της ζωής απεικονίζουν τον τρόπο με τον οποίο η Θεία Ενέργεια ,το Αιώνιο Φως (Αϊν Σοφ Αούρ) προβάλλεται σαν μία φωτεινή λάμψη .Κάθε σφαίρα μεταβιβάζει τη δική της φύση ( το δικό της Φως - Ενέργεια ,καί ότι δέχθηκε από πίο πάνω ) , στις κατώτερες σφαίρες , μέσα από 9 διαφορετικά σταδία η επίπεδα καταλήγοντας να εκδηλωθεί στην Φυσική Δημιουργία , ( βλέπε σχήματα 4 , 5 ).

Κάθε εκπόρευση έχει μικρότερη λαμπρότητα από την προηγούμενη της .Έτσι το Σύμπαν πού βλέπουμε είναι ο εκδηλωθείς Θεός και το τελικό και κατώτερο προϊόν είναι η **ύλη** , δηλαδή κάτι πού είναι **ατελής** . Είναι γνωστή σε όλους μας η φράση **ORDO AB CHAO** . Η Καμπαλά δέχεται ότι από το αρχικό **Χάος** την αρνητική αρχή **Aïv** προήλθε το **Aïv Σοφ**, το δίχως όρια η πανταχού παρουσία του Άγνωστου Θεού .Εκεί ακόμα πιά “ συμπτωκνωμένο ”, αν επιτρέπεται η έκφραση , προβάλλει το **Aïv Σοφ Αούρ** , το “ Απεριόριστο Φως ” , πού συγκεντρώνεται σε ένα σημείο και παρουσιάζεται με την ονομασία **Κέτερ** ή **Στέμμα** της εκδήλωσης . Μόλις έχουμε προσεγγίσει το χρυσό Δέλτα πού ο Ενώχ είδε στο ενύπνιο του ( σχήμα 5 ). Οι 10 σφαίρες ,από τις οποίες η πρώτη ( Στέμμα ) είναι μία συμπύκνωση της Ουράνιας δόξας , φανερώνονται σαν ένα **Ουράνιο τόξο** της Θεότητας ” .

Διαβάζουμε στην Γένεση ( κεφάλαιο ΙΧ 12 - 14 ) : « *Το τόξον μου τίθημι εν τη νεφέλη ,και έσται εις σημείον διαθήκης ανά μέσον εμού και της γης . Και έσται εν τω συννεφείν με νεφέλας επί την γην οφθήσεται το τόξον μου εν τη νεφέλη* ».

Θεωρείται γενικά ,ότι το ουράνιο τόξο υποδηλώνει την ένωση του Ουρανού με την Γη . Προσθέτω αμέσως , ότι η σημασία αυτή τού τόξου ή της αψίδας , απορρέει αμέσως από τη στενή σχέση πού έχει με τη βροχή , δεδομένου ότι η τελευταία συμβολίζει την κάθοδο των Ουρανίων επιδράσεων στον γήινο κόσμο . Ο Νέστορας Λάσκαρις ,στην Τεκτονική εγκυκλοπαίδεια , λέει τα εξής για την αψίδα : « *Φέρεται ως σύμβολο του Ουρανίου θόλου, υπό μορφή αψίδας , βασταζομένης υπό δύο στηλών . Ιδιαίτερα σημασία αποδίδεται εις την κλείδα του τόξου της αψίδας . Επ’ αυτών των διδακτικών εικόνων εξελίχθη από του 1743 ο βαθμός της Βασιλικής Αψίδας ως περαιτέρω συμπλήρωμα του βαθμού του διδασκάλου* ».

Πρέπει να σημειώσουμε ότι ο συμβολισμός του τόξου έχει πολλές όψεις . Μεταξύ αυτών η σπουδαιότερη , όσο και αν φανεί παράδοξο ,είναι εκείνη κατά την οποία προσεγγίζεται από πολλές παραδόσεις ,ιδίως της άπω Ανατολής , προς ένα όφι . Μιά από τις κυριότερες συμβολικές σημασίες του όφεως αναφέρεται στα κοσμικά ρεύματα ,τα οποία σε τελική ανάλυση δεν είναι άλλο παρά η έκφραση από τα αποτελέσματα των δράσεων και αντιδράσεων που απορρέουν αντιστοίχως από τον Ουρανό ( Πνεύμα ) και την Γη ( Ύλη ) . Όταν ο όφης αποκτά αυτή τη σημασία , όπως θα δούμε παρά κάτω , συνδέεται συχνότατα με αξονικά σύμβολα ,όπως είναι το δένδρο , ή η ράβδος ,πράγμα ευνόητο διότι η κατεύθυνση του άξονος είναι εκείνη που προσδιορίζει την φορά των κοσμικών ρευμάτων .

Αυτές οι 10 σφαίρες αποτελούν στάδια πνευματικής ύπαρξης που ο άνθρωπος προσπαθεί να συλλάβει και ορίζοντας τα ,να τα περιορίσει να τα προσδιορίσει και να τα περιγράψει , συγκεντρώνοντας τα σε μία Θεία ιδέα , και έτσι να καθορίσει την Θεία Προσωπικότητα , ένα Θεό που μπορεί να λατρέψει .Αυτόν τον Θεό οι Ιουδαίοι ονόμασαν Ιεχωβά .Ο Γιαχβέ λοιπόν, είναι το σύνολο των σταδιακών εκπορεύσεων από την Θεία πηγή .Η πρώτη σφαίρα ( Κέτερ = στέμμα  ) έχει ως σύμβολο ένα γενειοφόρο Βασιλιά ( σχήματα 4 και 5 ).

Με διαδοχικές αντανάκλασεις που συνεχώς ελαττώνονται σε λαμπρότητα φθάνουμε σε ένα επίπεδο που μπορεί να γίνει αντιληπτό από τον άνθρωπο σε κατάσταση υψηλής πνευματικής ενόρασης ,όπως ενδεχομένως αυτής του Ενώχ . Οι 10 σφαίρες αντιπροσωπεύουν λοιπόν επίπεδα πνευματικής πραγματικότητας , τόσο στον κόσμο όσο και στον άνθρωπο ο οποίος έχει πλασθεί κατ' εικόνα του ,επειδή μεταφορικά το δένδρο ,όπως και ο Τεκτονικός Ναός ,είναι “ το σώμα του Θεού ”.Κατά τον Ερμή τον τρισμέγιστο ,όπως είναι επάνω έτσι είναι και κάτω . Η δεκάτη σφαίρα ,το υλικό επίπεδο ,στην ουσία αποτελεί την συμπύκνωση όλων των ιδιοτήτων του στέμματος (  $10 = 1 + 0 = 1$  ) .

Επάνω στο δένδρο υπάρχουν μονοπάτια που περιλαμβάνουν ένα αριθμό ατραπών :

1<sup>ov</sup> .Το μονοπάτι της **Ρομφαίας - Λάμψη Αστραπής** ,στο οποίο αναφερθήκαμε (σχήμα 4).  
 2<sup>ov</sup> .Το κεντρικό μονοπάτι ,ή μονοπάτι του **Βέλους** (σχήμα 8,9), το οποίο περιλαμβάνει τις σφαίρες ⑩-⑨-⑥-①. 3<sup>ov</sup> .Το μονοπάτι του όφεως που περιλαμβάνει και τις 22 ατραπούς. Οι 9 λοιπόν σφαίρες και τα αντίστοιχα δημιουργικά βέλη – τόξα που τις δημιουργούν ή υποβαστάζουν συνιστούν τα εννέα διαμερίσματα που κατασκεύασε ο Ενώχ . Θα ρωτήσει όμως κανείς εύλογα . Γιά ποιό λόγο ο Ενώχ τοποθέτησε τα διαμερίσματα μέσα στη Γη ;  
 1<sup>ov</sup> . Όπως είπαμε η κατασκευή των 9 διαμερισμάτων , δείχνει το σχέδιο σύμφωνα με το οποίο προσεγγίζει κανείς συνειδησιακά τον Θεό . Κατά συνέπεια το δένδρο και η κρύπτη του Ενώχ , είναι ένας ιδεατός ( μύχιος ) οδηγός προς τούς υπεραισθητούς κόσμους .

Επάνω στο δένδρο της ζωής ,ο κεντρικός κορμός ⑩- ⑨- ⑥ -①, με τις διακλαδώσεις τού στις σφαίρες ④-⑤-⑦-⑧,είναι μια άνοδος από το υλικό επίπεδο ⑩ έως το Θείο επίπεδο ①. Η άνοδος αυτή γίνεται μέσω διαδοχικών φάσεων ( μνήσεων) ή σταδίων διευρύνσεως της συνειδήσεως , διότι μεταξύ των διάφορων επιπέδων των 4<sup>ov</sup> Κόσμων πού προαναφέραμε υπάρχουν εμπόδια ,δρύφακτα ή πέπλα σκότους ,που παρεμποδίζουν κατά το μάλλον ή ήττον την Συνειδησιακή και Αυτοεπιγνωσιακή προσέγγιση . Ένα τέτοιο συμβολικό κιγ-



κλίδωμα συναντήσαμε στον 4<sup>ο</sup> βαθμό με την ονομασία ζιζόν (δρύφακτο). Κάτι τέτοιο υποδηλώνει το πέτρινο τετραγωνικό κάλυμμα που έβαλε στο ανοιγμα - είσοδο της κρύπτης ο Ενώχ. Έδειξε όμως και τον τρόπο για να το σηκώσει κανείς. Έβαλε ένα σιδερένιο κρίκο.

ΛΑΜΨΗ ΤΗΣ ΑΣΤΡΑΠΗΣ

Η ΒΑΣΙΛΙΚΗ ΑΨΙΔΑ

ΤΟ ΔΕΝΔΡΟ ΤΗΣ ΖΩΗΣ

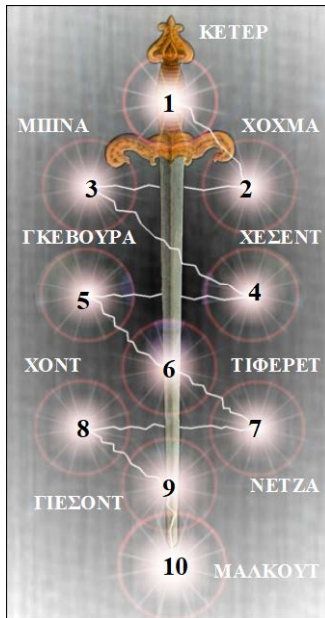

σχήμα 4

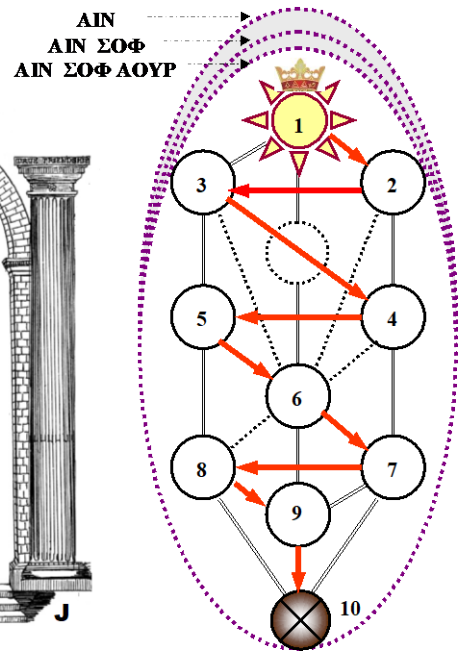
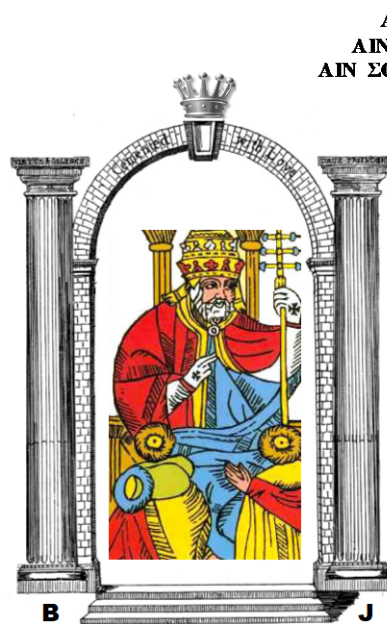

σχήμα 5

ΔΑΚΤΥΛΙΔΙ 14<sup>ου</sup> ΒΑΘΜΟΥ

ΜΟΝΟΠΑΤΙ ΤΟΥ ΟΦΕΩΣ

ΠΝΕΥΜΑ



ΚΟΚΚΙΝΟΣ ΑΧΑΤΗΣ

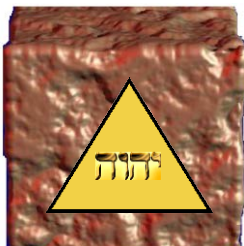

Σχήμα 6

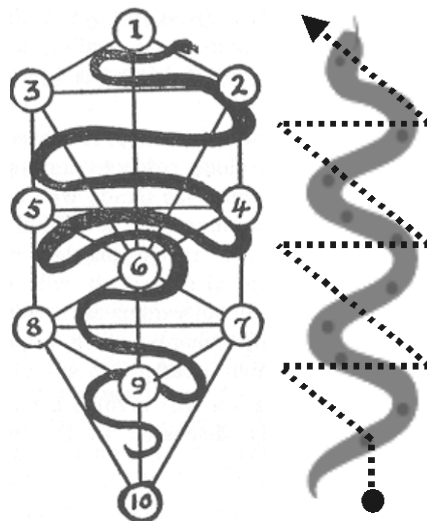

σχήμα 7



σχήμα 8

Το δακτυλίδι είναι το σύμβολο της αιωνιότητας ,της αθανασίας και του άπειρου .Σε όλες τις εποχές χρησιμοποιήθηκε σαν φυλακτήριο ( τάλισμαν ) .Στον 14<sup>ο</sup> βαθμό κάθε αδελφός φέρει δακτυλίδι στο οποίο είναι χαραγμένες οι λέξεις “Virtus junxit Mors non separabit”. Δηλαδή , “ ότι η Αρετή ήνωσεν ο θάνατος δεν θα χωρίσει ” .



Ο πατριάρχης Ενώχ ήταν προπάππος του Νώε .Γνώριζε για τον κατακλυσμό και το επερχόμενο Χάος το οποίο συμβολίζει την αντιφατικότητα στο εσωτερικό των ανθρώπων ,οι οποίοι απώλεσαν την έννοια και την προφορά του Ιερού Ονόματος τού Θεού . Κατά την εσωτερική ερμηνεία , ο Ενώχ δεν υπήρξε ένα συγκεκριμένο πρόσωπο ,αλλά σύμβολο της Ψυχής ολοκλήρου ανθρωπότητας η οποία δια της Θρησκείας και της Επιστήμης ανυψώνεται και αποκτά την συνείδηση της Αθανασίας . Ο Νώε ( το εξελιγμένο Εγώ ) ,και η **κιβωτός** του με τα τρία πατώματα , τα οποία συμβολίζουν την ανθρώπινη προσωπικότητα (πνεύμα- ψυχή -σώμα), κατά την καθαρτήριο διέλευση επιπλέουν των υδάτων του κατακλυσμού (της επιθυμίας και των παθών που ταλαιπωρούν τον κοινό άνθρωπο -τρεις Ετ\*). 2<sup>ον</sup>.Ο Ενώχ εφ'οσον σκόπευε να αποκρύψει την διαδικασία αυτή αντέστρεψε το σύμβολο του δένδρου ώστε η κορυφή του ,η οποία που αποτελεί το δυσκολότερο σημείο ,αλλά και το τέρμα της εξέλιξης και τελείωσης του ανθρώπου ( προς την Θέωση ),να βρίσκεται στο πιο κατώτερο και απρόσιτο σημείο για εκείνον που θα ερευνούσε συμβολικά την κρύπτη. Άλλωστε η κρύπτη βρίσκεται μέσα σε κάθε άνθρωπο .Είναι μία κατάβαση του ανθρώπου στο βάθος της συνειδήσεως , ο οποίος ,κατά την περιγραφή του Σμαράγδινου πίνακα , θα κατέλθει στη Γη ,μέσα στον ίδιο εαυτό του ,όπου βρίσκεται το σπέρμα της ατομικότητας, το αθάνατο ΕΓΩ , για να πραγματοποιήσει το V.I.T.R.I.O.L : “ VISITA INTERIORA TERRAE RECTIFICANTO INVENIES OCCULTUM LAPIDEM ”, ( επισκέψου το εσωτερικό της Γης , και εκεί καθάιρων θα ανακαλύψεις την απόκρυφο λίθο ) .Τέλος θα βρεί την Βασιλεία του Θεού η οποία κατά την Ευαγγελική ρήση βρίσκεται εντός ημών (Λουκάς, κεφάλαιο 17- 21).

**Μεγ\* Διδ\***: « *Όπως ανεύρης τούτο ( το χρυσό τρίγωνο επί του οποίου γέγραπται το όνομα του M\* A\* T\* Σ\* ) , οφείλεις να μιμηθείς κατά την εισδοχή σου αυτήν τούς τρεις διδασκάλους επιχειρών ,ως αυτοί ,περιοδείας προς ανακάλυψιν της εισόδου της υπογείου αψίδας . Προς τούτο οφείλεις να κατέλθεις εις αυτήν και να ανακινήσεις το 9<sup>ο</sup> τόξο , όπως φθάσεις εις το μέρος ένθα επί τριγωνικής βάσεως εξ αλαβάστρου θέλεις εύρει τον εξ αχάτου κύβο επί της μιάς των πλευρών του οποίου είναι εγχαραγμένο χρυσό ακτινοβόλο τρίγωνο εις το κέντρον δε τούτου ευρίσκεται η ανεκκλήτος λέξις » .*

Οι αρχαίοι Αγγλοσάξονες απέδιδαν εις την πέτρα του Αχάτη ενδιαφέρουσες ιδιότητες , όπως να προφυλάσσει από την μαγανεία και τα κακοποιά πνεύματα .Η τοποθέτηση του επάνω στο κεφάλι ενίσχυε την όραση και συντελούσε στην γένεση προφητικών ονείρων .

Ερχόμαστε τώρα να εξετάσουμε το Τετραγράμματο όνομα του Θεού . Βέβαια δεν νομίζω να είναι κανείς τόσο αφελής ώστε να πιστεύει ότι μπορούμε να δώσουμε κάποιο όνομα στον Θεό , πόσο μάλλον ότι κάποτε χάθηκε η αληθινή προφορά του ονόματος Αυτού ! Στην πραγματικότητα δεν πρόκειται περί ενός ονόματος ή μιας λέξεως , αλλά περί μιάς διαδικασίας πραγματώσεως η οποία έχει σχέση με τα τέσσερα στοιχεία και τους τέσσερις κόσμους της Δημιουργίας . Παρατηρούμε ότι η σφαίρα **Ⓢ** είναι χωρισμένη σε τέσσερα τμήματα στα οποία αποδίδονται τα τέσσερα στοιχεία . Τα ονομαζόμενα Πυρ, Αήρ, Ύδωρ και Γη, ( περιοδείες της μύθεως ), δεν είναι στην πραγματικότητα ο Αέρας , η Φωτιά το Νερό και η Γη του φυσικού τύπου που όλοι γνωρίζουμε . Τα στοιχεία που αποκαλούμε : ΑΕΡΑ, ΠΥΡ, ΓΗ και ΥΔΩΡ, είναι ΠΟΙΟΤΗΤΕΣ ή ΚΑΤΑΣΤΑΣΕΙΣ που περικλείουν την ενέργεια ,και όχι φυσικά πράγματα .( ποιότης = η εσωτερική υπόσταση ενός πράγματος ).

NATURA ELEMENTORUM OBTINET REVELATIONEM DEI ( *Κλήμης ο Αλεξανδρέυς* )

( Η φύση των στοιχείων περιέχει την αποκάλυψη του Θεού )

🔴 ΠΥΡ = ικανότητα διαστολής – επεκτάσεως – μέλλον.

⚫ ΑΗΡ = ικανότης κινητικότητας – παρόν – Ζωή.

🔵 ΥΔΩΡ = ικανότης συστολής – συμπυκνώσεως – παρελθόν.

⚫ ΓΗ = αδράνεια–σταθερότητα – μέσον εκδηλώσεως των λοιπών ικανοτήτων.



Το δημιουργημένο Σύμπαν είναι φτιαγμένο από τους τέσσερις αυτούς νόμους- ποιότητες. Η συνεργασία, και ο διαβαθμισμένος συνδυασμός των τεσσάρων στοιχείων δίνει την ύλη των κοσμικών συστημάτων πάνω στα οποία διαβιούμε .Η πρώτη λοιπόν πραγμάτωση της ύλης παριστάνεται από την τετράδα των στοιχείων. Όταν η παγκόσμια δύναμη την εμπυχώνει με τη ζωογόνο πνοή της ,προστίθεται η Ψυχή της ύλης και έτσι αυτή γίνεται πενταδική ( διά του στοιχείου το οποίο οι Αρχαίοι ονόμαζαν πεμπτουσία ( Quinta essentia ). Ο αριθμός πέντε είναι το σύμβολο της δυνάμεως που διέπει τα τέσσερα στοιχεία ( τη ζωή ). Βρισκόμαστε μπροστά στο σύμβολο της τετραγωνικής πέτρας (τέσσερα στοιχεία) με τον σιδερένιο κρίκο (πεμπτουσία) που χωρίζει τους αόρατους κόσμους (εννέα διαμερίσματα) από το υλικό σύμπαν με την οποία κάλυψε ο Ενώχ την είσοδο της κρύπτης ( σχήμα 7 ) .Η **πεμπτουσία** συχνά συμβολίζεται με τον ουροβόρο όφι και με τον δακτύλιο (14<sup>ος</sup> βαθμός).



ΒΑΘΜΟΙ ΑΝΟΔΟΥ Α\*Α\*Σ\*Τ\*

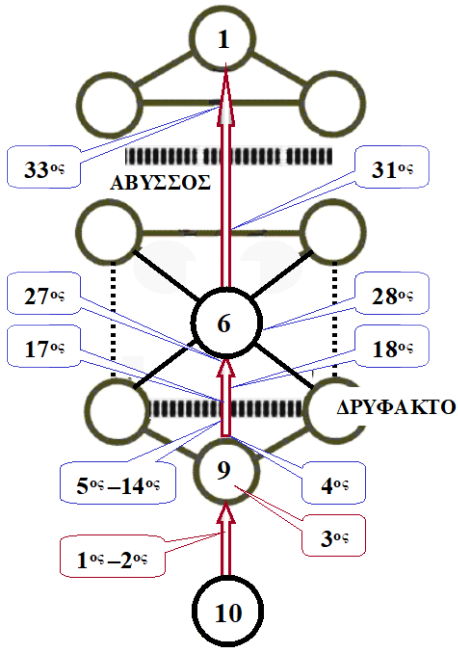

σχήμα 8

ΟΥΡΟΒΟΡΟΣ ΟΦΙΣ



σχήμα 9

ΔΕΝΔΡΟ - ΤΟΞΟ

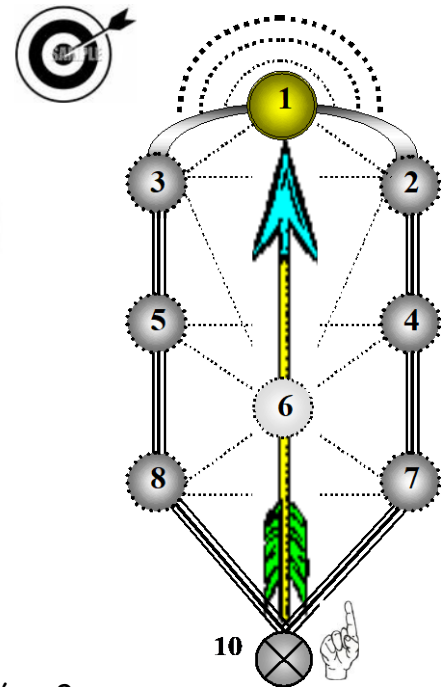

Το τετραγράμματο όνομα δεν είναι ανέκφραστο διότι χάθηκε η προφορά του! Η προφορά του ονόματος είναι μια διεργασία Δημιουργικής Σκέψεως (είναι το κλειδί που κρατεί στο στόμα ο λέων). Είναι ένας νόμος - κλειδί που περικλείει ένα σχέδιο εργασίας παγκοσμίου εφαρμογής . Είναι ο Νόμος όλων των Νόμων . Δεν υπάρχει τίποτε στο Δημιουργημένο Σύμπαν που να μην υπόκειται στον παραπάνω Νόμο . Ας γίνουμε όμως λίγο πίο σαφείς για την λειτουργία του Πνευματικού αυτού Νόμου .

יהוה

Μέσα σε κάθε δημιουργία Θεία ή ανθρώπινη συναντούμε τέσσερις παράγοντες .

- 1<sup>ον</sup>. Τον Δημιουργό ( Θεός και άνθρωπος ) .
- 2<sup>ον</sup>. Την ιδέα ή την πνευματική εικόνα του αντικειμένου που πρόκειται υλοποιηθεί .
- 3<sup>ον</sup>. Ένα ενδιαμέσο παράγοντα που αφορά τα υλικά και ενέργεια που απαιτούνται .
- 4<sup>ον</sup>. Την ίδια την υλοποίηση του αντικειμένου σύμφωνα με την αρχική εικόνα .

Το πρώτο γράμμα του Εβραϊκού αλφαβήτου είναι το **Ιοντ** י . Όλα τα υπόλοιπα γράμματα είναι αποτέλεσμα επαναλήψεως και διαφόρων συνδυασμών του **Ιοντ** . Το **Ιοντ** י σημαίνει χέρι ( יד ) . Το γράμμα **Χε** έχει σχήμα ανοίγματος יי . Σημαίνει άνοιγμα - παράθυρο □ . Το τρίτο γράμμα , το **Βάου**, σημαίνει άγκιστρο – σύνδεσμο – μέσον . Το 2<sup>ο</sup> **Χε** είναι το ίδιο με το 1<sup>ο</sup> **Χε** με τη διαφορά ότι από κάτω έχει μιά τελεία • η οποία συνήθως παραλείπεται . Αυτή η τελεία δηλώνει ότι το 2<sup>ο</sup> **Χε** είναι το “στερεοποιημένο ή πραγματικό αντικείμενο”, ενώ το 1<sup>ο</sup> **Χε** ήταν μιά “ νοητική ή ιδεατή απεικόνισή του ” .

1. Το **Ιοντ**, χέρι (☞), δείχνει τα πράγματα που ο Θεός επιθυμεί να κατασκευάσει .Έχει το σχήμα μιάς φλόγας ☞ .Πρόκειται για το στοιχείο του πυρός του οποίου η χαρακτηριστική ιδιότητα είναι η επέκταση με σκοπό τη δημιουργία . Το **Ιοντ** έχει αριθμητική άξια 10 που απεικονίζει το Παν = 1, συνδεδεμένο με την ανυπαρξία, το τίποτε = 0 , αντιστοιχεί με την κατ' εξοχήν ενεργητική αρχή του παντός τη μονάδα . Πρόκειται για τον κόσμο των αρχετύπων ή Θείο Κόσμο ,ο οποίος περιλαμβάνει τα τρία πρώτα διαμερίσματα της κρύπτης ή τις σφαίρες ① ② ③ επάνω στο δένδρο της ζωής ( σχήμα 3 και 9 ).

2. Το **Χε** που σημαίνει άνοιγμα – παράθυρο □ , είναι μιά σύνθεση εκ τριών Ιοντ ☞☞☞ . Πρόκειται για τον Πνευματικό κόσμο ή Μπριά ,ο οποίος περιλαμβάνει τα άλλα τρία συνεχόμενα διαμερίσματα της κρύπτης ή τις σφαίρες ④ , ⑤ και ⑥ πάνω στο δένδρο της ζωής .Εδώ έχουμε το δεύτερο στοιχείο ,του αέρος , χαρακτηριστική ιδιότης του οποίου είναι η κινητικότητα . Μέσα από ένα άνοιγμα ο αέρας μπορεί να περάσει ελεύθερα .



Επίσης το φως μπορεί να περάσει από ένα άνοιγμα και να δει κανείς μιά εικόνα – μιά γήινη εικόνα .Στην περίπτωση μας μιά νοητική εικόνα από υλικά αντικείμενα .Το **Χε** επίσης εκφράζει την αναπνοή ,την ανάσα .Με την αναπνοή συντηρείται και δημιουργείται συνεχώς η ζωή. Από αυτό πηγάζει η ιδέα ότι το **Χε** εκφράζει ιερογλυφικά “ το κάθε τι πού δίνει ζωή ” « και εφύσησεν εις τους ρώθωνας του πνοήν ζωής » - (Γένεση κεφαλαίο 2).

3.Το **Βάου** ☞ σημαίνει άγκιστρο και αντιστοιχεί στο τρίτο στοιχείο του Ύδατος .Συνδέει τούς ανταγωνιστές σε ολόκληρη τη φύση . Είναι ο κόσμος της Μορφοποίησης ή Γετζιρά, διάμεσος μεταξύ πνευματικού και υλικού πεδίου ,ο οποίος περιλαμβάνει τα τρία τελευταία διαμερίσματα της κρύπτης ή τις σφαίρες ⑦ ⑧ ⑨ επάνω στο δένδρο .Επειδή χαρακτηριστική ιδιότης του στοιχείου τού ύδατος είναι η συμπύκνωση , βρισκόμαστε ένα βήμα προς την υλοποίηση της νοητικής εικόνας ώστε να γίνει πραγματικό παχύλο αντικείμενο.

4. Το τελευταίο **Χε** ,με την τελεία • από κάτω ,είναι το στοιχείο της Γης .Χαρακτηριστική ιδιότης του στοιχείου της γης είναι η αδράνεια– σταθερότης . Είναι ο κόσμος των μορφών ή Ασιά , το τελικό αποτέλεσμα που αποκαλούμε ( Κάλλος ) . Είναι το προϊόν της ιδέας που επελέγη από το χέρι του Θεού ( **Ιοντ** ☞ – Θεία Βούληση – Ευαρέσκεια) σαν νοητική εικόνα ( το 1<sup>ο</sup> **Χε** ) από τη νοητή οθόνη στην οποία είναι καταχωρημένο το Θείο Σχέδιο που περικλείεται στον συμβολισμό του Ιερού Τάπητος . Στη συνέχεια δε , συμπυκνώθηκε

(στερεώθηκε) μέσω τού καλουμένου παγκοσμίου Παράγοντος (**Βάου** = Ενεργειακού επιπέδου) ώστε να αποκτήσει υλική αντικειμενική υπόσταση (το 2<sup>ο</sup> Χε με τελεία από κάτω). Στην πραγματικότητα δηλαδή το ανέκφραστο Θείο όνομα αποτελείται από τρία γράμματα καθ' ότι το τέταρτο γράμμα είναι η επανάληψη τού δεύτερου και υποδηλώνει το πέρασμα από το επίπεδο της δημιουργίας στο υλικό επίπεδο. Αυτός είναι ο τρόπος με τον οποίο δημιουργεί τόσο ο Πατήρ Θεός ,όσο και ο άνθρωπος , ο υιός .Ότι ποιεί ο Πατήρ ,ποιεί και ο υιός .Αλλά ο υιός έχει δημιουργηθεί κατ'εικόνα και όχι κατ' ομοίωσιν , και κατά συνέπεια τα κατασκευάσματα του θα είναι ατελή έως ότου μάθει να προφέρει με την σωστή προφορά το όνομα του Θεού , δηλαδή να χρησιμοποιεί σωστά την τετραγράμμη φόρμουλα ! Κάτι λέει , για όσους έχουν εμβαθύνει ,η πρώτη περιοδεία της μύσεως του Μυστικού διδασκάλου : « Δεν θα επινοήσετε ποσώς πλέον είδωλα , δια να ενεργείτε τυφλώς υπό την επιρροήν τούτων ... » , ( τυπικό του 4<sup>ου</sup> σελις 16 ). Μας χρειάζεται συνεπώς το κλειδί πού κρατεί στο στόμα του ο Λέων, κατά το τυπικό του βαθμού , πού συμβολίζει διά τούς τέκτονες την **σκέψη** ,η οποία υποστηρίζει την αλήθεια. Κατά το λόγιον τού βαθμού της βασιλικής ασίδος : *Εν στόματι λέοντος ο λόγος ευρίσκεται* . Η παρακάτω Ιερογλυφική εικόνα από ένα αρχαίο Αιγυπτιακό μνημείο μιλάει από μόνη της για τον συμβολισμό τού Λέοντος , ο οποίος κρατεί το δένδρο ζωής ή το σύμβολο **ANKX** ,το οποίο χρησιμοποιεί με δημιουργικό τρόπο για να ανεγείρει ακόμη και νεκρούς.

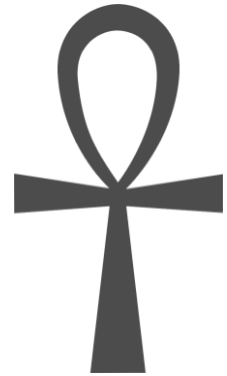
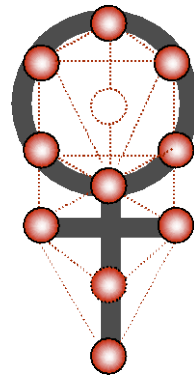
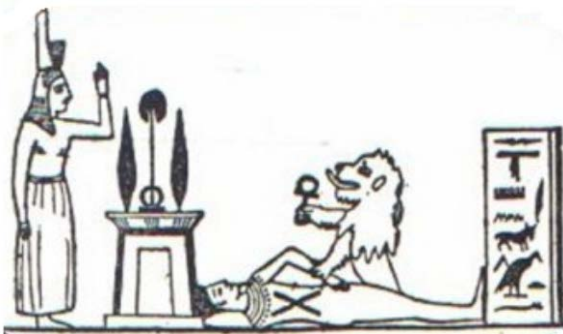

*“Εν αρχή ην ο Λόγος και ο Λόγος ην προς τον Θεόν και Θεός ην ο Λόγος...πάντα δι’ αυτού εγένετο και χωρίς αυτού εγένετο ουδέ εν ο γεγονός , εν αυτώ ζωή ην...”* ( κατά Ιωάννη ) . Λόγος σημαίνει ομιλία αλλά ταυτόχρονα και σκέψη ,δημιουργική σκέψη .Μπορούμε συνεπώς να ερμηνεύσουμε την περικοπή ως εξής : “ στην Αρχή ήταν η Δημιουργική σκέψη , και ο Λόγος ήταν με τον Θεό, και ο Θεός ήταν ο Λόγος . Το καθετί υπάρχει δυνάμει τού παράγοντος αυτού ( του Λόγου ) . Σε αυτόν βρίσκεται η Ζωή ”.



Κάθε τι που υπάρχει στο Σύμπαν ήταν πρώτα μια ιδέα, μια Σκέψη, η οποία στη συνέχεια εκδηλώθηκε - φανερώθηκε σαν ένας Λόγος, ένας ήχος, η καλύτερα σαν κίνηση - δόνηση - κραδασμός, που έκτισε όλες τις μορφές και στη συνέχεια ο ίδιος φανερώθηκε μέσα στις μορφές αυτές σαν Ζωή. Δεν λέμε συνήθως, ο παλμός της ζωής; Αυτή είναι η διαδικασία της δημιουργίας, και ο άνθρωπος ο οποίος πλάστηκε κατ' εικόνα του Θεού, δημιουργεί κατά τον ίδιο τρόπο μέχρι ενός συγκεκριμένου ορίου. Έχει την ικανότητα να σκέπτεται. Μπορεί να εκφράσει με την ομιλία τις σκέψεις του, και με αυτόν τον τρόπο, όπου δεν μπορεί να τις υλοποιήσει από μόνος του μπορεί να ανατρέξει στη βοήθεια των άλλων για να τις πραγματοποιήσει. Φαίνεται όμως ότι κατά την εξέλιξή του θα έρθει μιά εποχή που ο άνθρωπος θα μπορεί να δημιουργεί απευθείας, χρησιμοποιώντας τον Λόγο. Μέχρι της ημέρας εκείνης μαθαίνει να δημιουργεί χρησιμοποιώντας άλλα μέσα, έτσι ώστε όταν θα έρθει η ώρα, λόγω της τελείωσης και συνειδησιακής εξέλιξης του, πού θα είναι ικανός να χρησιμοποιεί τον Λόγο για να δημιουργεί απευθείας, θα γνωρίσει πώς ακριβώς να το κάνει! Επιπλέον, δεν είναι ακόμη ενάρτεος και αν γνώριζε από τώρα τον τρόπο να χρησιμοποιεί τον Λόγο, θα πραγματοποιούσε δαιμονικές κατασκευές. Το σχήμα 8 μας δίνει την πορεία της εξέλιξεως καθώς και τους αντιστοίχους βαθμούς του Α\*Α\*Σ\*Τ\*. Το δένδρο της ζωής έχει την μορφή ενός τόξου. Κατά μία περίεργη σύμπτωση ο τοξότης είναι το 9<sup>ο</sup> ζώδιο του ζωδιακού κύκλου. Πρόκειται για την συμβολική της τοξοβολίας, διαδομένη κυρίως στην Ανατολή (Ζεν). Η χορδή του τόξου περιλαμβάνει τα επίπεδα των τεσσάρων κόσμων της Δημιουργίας. Η ατραπός του **Βέλους**, (σχήμα 3 & 9), περιλαμβάνει τα συνειδησιακά επίπεδα ⑩ --> ⑨ --> ⑥, ενώ ο τοξότης (το Ενώ) συγκεντρώνει την προσοχή του επάνω στον στόχο και αφήνει το βέλος (τη συνείδηση) να εκτιναχθεί προς το κέντρο ① του στόχου, το οποίο εν προκειμένου είναι το **Κέτερ** ή **Στέμμα**,  σαν σύμβολο της εκδηλωμένης Θεότητας.

-----  
 Στο παρακάτω σχήμα φαίνεται η κρύπτη του Ενώχ με τον ανοικτό Ναό που κατασκεύασε για να καλύψει την είσοδο. Ο ανοικτός Ναός έχει σαν σκεπή τον ουράνιο θόλο, και αναφέρεται - αναπαριστά στο Δημιουργημένο Σύμπαν των τριών διαστάσεων. Πίσω όμως από το ορατό αυτό επίπεδο κρύβονται εννέα άλλες καταστάσεις που το υποστηρίζουν δίκην θεμελίου. Σε κάθε ασίδα είναι γραμμένο το όνομα ενός Αρχιτέκτονος, σε σύνολο εννέα, που είναι και ένα Θείο όνομα παρμένο από την Βίβλο, και την Καμπαλά.



**ΟΙ ΕΝΝΕΑ ΑΡΧΙΤΕΚΤΟΝΕΣ**

- 1. JOD ( PRICIPIUM = Έναρξη )
- 2. IAO ( EXISTENS = Ύπαρξη )
- 3. IAH ( DEUS = Θεός )
- 4. EHIEH ( SUM = Είμαι )
- 5. ELIAH ( FATIS = Γενάρχης )
- 6. JAHIB ( CONCEDENS = Τόξο )
- 7. ADONAI ( DOMINI = Κύριος )
- 8. ELCHANAN ( MISERICOR DEUS =  
= Ελεήμων Θεός )
- 9. JOBEL ( JUBILANS = σάλπιγξ )

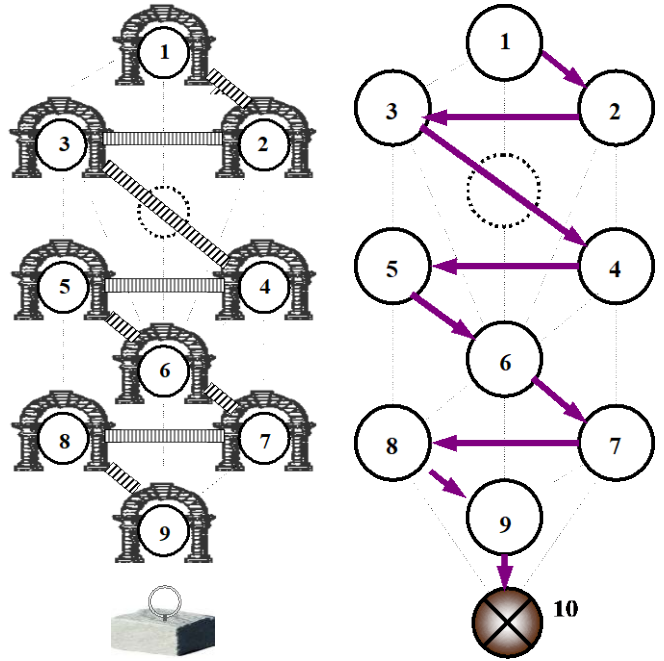

ΑΠΟ ΤΟ ΒΙΒΛΙΟ ΤΩΝ ΛΕΞΕΩΝ ΤΟΥ ALBERT PIKE

ΟΙ ΕΝΝΕΑ ΥΠΟΓΕΙΟΙ ΘΟΛΟΙ

ΣΥΝΘΗΜΑΤΙΚΟ ΤΩΝ ΕΝΝΕΑ ΑΨΙΔΩΝ

ΣΩΣΤΗ ΛΕΞΗ

ΕΒΡΑΙΚΑ

ΠΑΛΑΙΑ ΛΕΞΗ

1° JOD . . . . .	י	Jub.
2° YAHU . . . . .	יהו	Jeo.
3° YAH . . . . .	יה	Jua.
4° AHAIAH . . . . .	אהיה	Hayah.
5° ALOHI . . . . .	אלהי	Gotha.
6° ALIUN . . . . .	אלוני	Adonai.
7° ADONAI . . . . .	אדני	Jachinai.
8° AL-CHANAN . . . . .	אל-חנן	Helehinam.
9° YABUL-OM . . . . .	יבול-ום	Jehabulum.

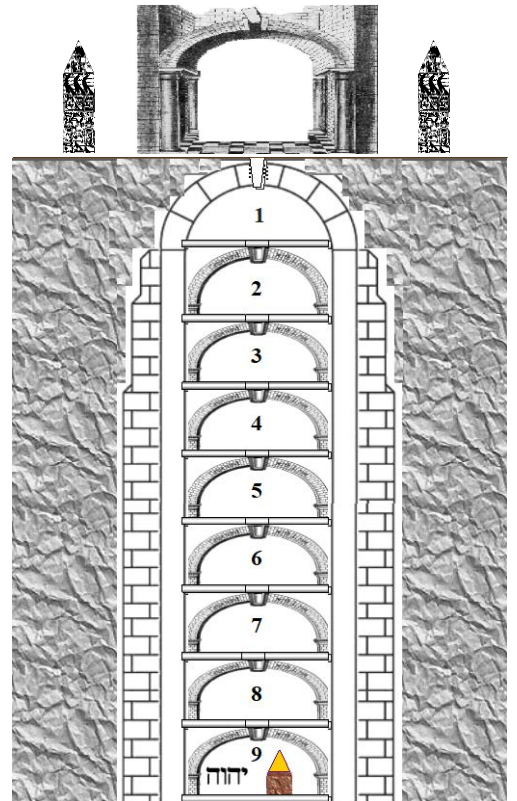

*Volvos 33a*



## Η ΑΠΩΛΕΣΘΕΙΣΑ ΛΕΞΗ ΤΩΝ ΔΙΔΑΣΚΑΛΩΝ

Σύμφωνα με την παράδοση ,διαρκούσης της κατασκευής τού Ναού , τρία πρόσωπα γνώριζαν την « λέξη » των διδασκάλων . Την παράδοση αυτή συναντούμε στον βαθμό της Βασιλικής Αψίδας τού Αγγλικού τύπου ( ROYAL ARCH ) , ο οποίος αποτελεί συμπλήρωμα τού βαθμού του διδασκάλου , αλλά και στο Αμερικανικό τυπικό τού 1884 . Τα πρόσωπα αυτά ήταν ο Βασιλιάς Σολομώντας , ο Αρχιτέκτων Χιράμ Αμπί και ο Χιράμ ο Βασιλιάς της Τύρου. Πως συμβαίνει λοιπόν ώστε η απώλεια τού Λόγου να παρουσιάζεται σαν αποτέλεσμα τού θανάτου μόνο τού Χιράμ Αμπί , ενώ κατά την παράδοση και άλλοι έπρεπε να τον κατέχουν ; Είναι πράγματι ένα ζήτημα πού καθιστά πολλούς τέκτονες αναποφάσιστους μεταξύ εκείνων πού διαλογίζονται επάνω στον συμβολισμό , μερικοί δε φθάνουν μέχρι τού σημείου να διαβλέπουν κάτι το αναληθές πού δεν μπορούν να εξηγήσουν κατά τρόπο ικανοποιητικό .

Από την άλλη μεριά είναι πιθανόν , μιά ιερά λέξη να αποτελείται από τρία μέρη ,π.χ. από τρεις συλλαβές κάθε μιά από τις οποίες μεταβιβάζεται από τον κάθε ένα από τούς τρεις διδασκάλους ,η έλλειψη δε ενός εξ αυτών καθιστά τον τύπο άνευ αξίας ως ανεφάρμοστο . Η ανέγερση τού Ναού τού Σολομώντος συμβολίζει ως γνωστόν την προσωπικότητα τού ανθρώπου ο οποίος ως μικρόκοσμος είναι μιά αναπαράσταση τού μακροκόσμου , δηλαδή τού Σύμπαντος κατά το Ερμητικό ρητό « *όπως είναι τα Άνω έτσι είναι και τα κάτω* ».

Η Δημιουργική διαδικασία περιλαμβάνει στην ουσία τα **τρία** μόνο γράμματα **Ⲛ Ⲟ ⲓ** , ενώ το τέταρτο γράμμα η 2<sup>ο</sup> ΧΕ **Ⲛ** είναι η απόδοση στο υλικό επίπεδο τού 1<sup>ο</sup> ΧΕ **Ⲛ** . Δίνουμε γιά το Πνεύμα του ανθρώπου , με αξιωματικό τρόπο διότι δεν είναι δυνατόν να γίνει εδώ ευρύτερη ανάλυση , τον παρακάτω συνοπτικό ορισμό .

Το ανθρώπινο Πνεύμα είναι σύνθεση τριών Αρχών ( Αρχή = πηγή – αφετηρία ) .



1<sup>η</sup> Αρχή : Η **Φαντασία** της οποίας άμεση απόρροια είναι -> η **Σκέψη**

2<sup>η</sup> Αρχή : Η **Βούληση** της οποίας άμεση απόρροια είναι -> ο **Λόγος** ή **Προσδιορισμός**

3<sup>η</sup> Αρχή : Η **Ισχύς - Ενέργεια** της οποίας άμεση απόρροια είναι -> η **Δράση** ή **Πράξη**

Ο Σολομώντας λοιπόν ο οποίος παριστάνει την Φαντασία δεν είναι δυνατόν από μόνος του να δημιουργήσει τίποτε . Έχει ανάγκη από την Ισχύ πού στην προκειμένη περίπτωση είναι ο Βασιλιάς της Τύρου ο οποίος προμηθεύει και τα κατάλληλα υλικά γιά την ανοικοδόμηση από το όρος τού Λιβάνου ( το οποίο συμβολίζει τον Πνευματικό Κόσμο ) .

Όπως αναλύσαμε ,γιά την λειτουργία της διαδικασίας πραγματώσεως , μας χρειάζεται και ένας τρίτος ενδιάμεσος καί διαμορφωτικός συνδετικός κρίκος , μεταξύ των άλλων δύο, ο οποίος είναι ο αρχιτέκτων Χιράμ ο οποίος ανεγείρει ή καλύτερα διακοσμεί τον Ναό και έχει την λειτουργία τού γράμματος Βάυ  .

Έτσι ο Βασιλιάς της Τύρου Χιράμ στέλνει τον Χιράμ Αβί στον Σολομώντα και με αυτό τον τρόπο συμπληρώνεται η τριάδα .Χωρίς τον Χιράμ Αβί ο Ναός  ο οποίος είναι κατ' εικόνα τού Σύμπαντος  δεν μπορεί να ολοκληρωθεί .Ο Χιράμ σαν ενδιάμεσος Λόγος προσδιορίζει και υλοποιεί την κατασκευή καί γιά την αιτία αυτή ομιλούμε συνεχώς περί τού Μέσου Δώματος ο οποίος στο Καβαλιστικό δένδρο της ζωής είναι ο ενδιάμεσος κόσμος–το εκμαγείο μεταξύ του Κόσμου της Δημιουργίας και του Κόσμου των μορφών. Στον 13<sup>ο</sup> βαθμό ,της Βασιλικής Αψίδας ,τρεις διδάσκαλοι , ο Ζαβουλών , ο Στόλκιν και ο Ιωχαβέν βρήκαν την Αψίδα όπου ήταν κρυμμένο το ΔΕΛΤΑ και γνώρισαν την γραφική παράσταση τού ονόματος ,όχι όμως και την σωστή διαδικασία προφοράς η οποία χάθηκε μαζί με την μαρμάρινη στήλη του Ενώχ κατά τον κατακλυσμό .Στην εις 9<sup>ο</sup> βαθμό μύηση , ο Ιωχαβέν συμβολίζει την ορθή προφορά της 1<sup>ης</sup> συλλαβής τού ανέκφραστου ονόματος , πού σχετίζεται με την ορθή λειτουργία της Φαντασίας με το κτύπημα διά εγχειριδίου στο μέτωπο τού Αβιράμ ,ο οποίος είναι ένας εκ των δολοφόνων .Το τυπικό τού 9<sup>ου</sup> αναφέρει γιά ορθή σκέψη , σύμβολο της οποίας είναι το κλειδί στο στόμα τού Λέοντος .Ο Ιερός τάπητας σαν απεικόνιση της Δημιουργίας , το σχέδιο βάσει τού οποίου εργαζόμαστε , είναι το 2<sup>ο</sup> ΧΕ , και είναι πανομοιότυπος με τον Ναό , το 1<sup>ο</sup> ΧΕ . Κατά το τυπικό τού μαθητού , είναι το πολύτιμο σύμβολο της **ΜΝΗΜΗΣ** και τού υποσυνειδήτου ( διδασκαλία ) .